

ACCESSO SINGOLO / SINGLE ACCESS

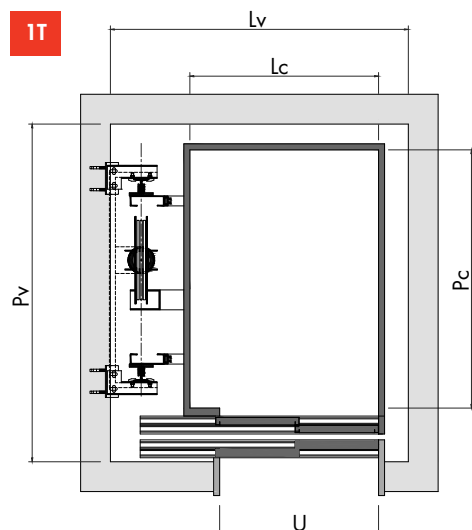

PORTE AUTOMATICHE TELESCOPICHE / AUTOMATIC TELESCOPIC DOORS

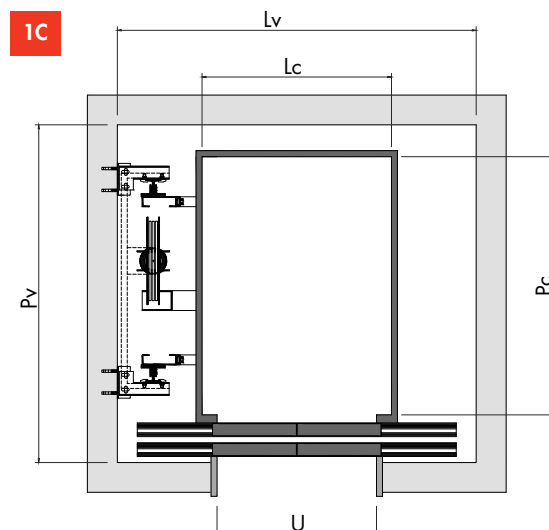

PORTE AUTOMATICHE CENTRALI / AUTOMATIC CENTRAL DOORS

DOPPIO ACCESSO FRONTALE / FRONTAL DOUBLE ACCESS

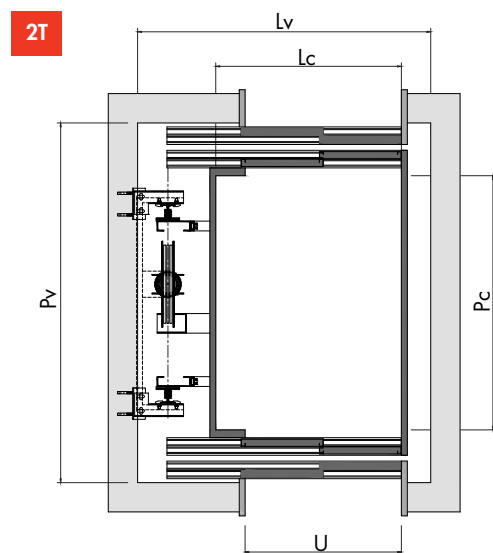

PORTE AUTOMATICHE TELESCOPICHE / AUTOMATIC TELESCOPIC DOORS

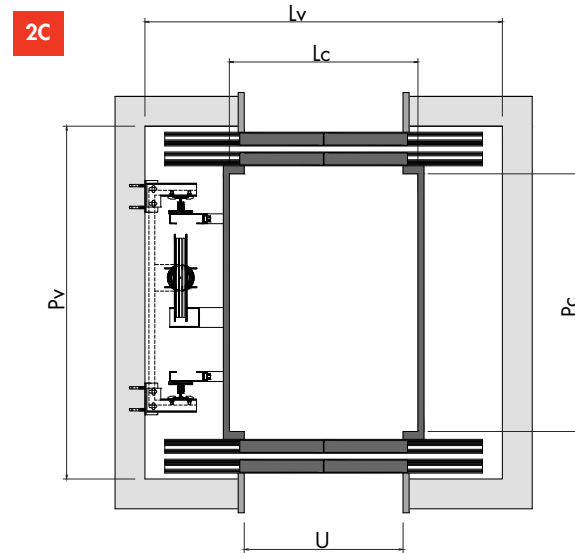

PORTE AUTOMATICHE CENTRALI / AUTOMATIC CENTRAL DOORS

DOPPIO ACCESSO DIAGONALE / FRONTAL DOUBLE ACCESS

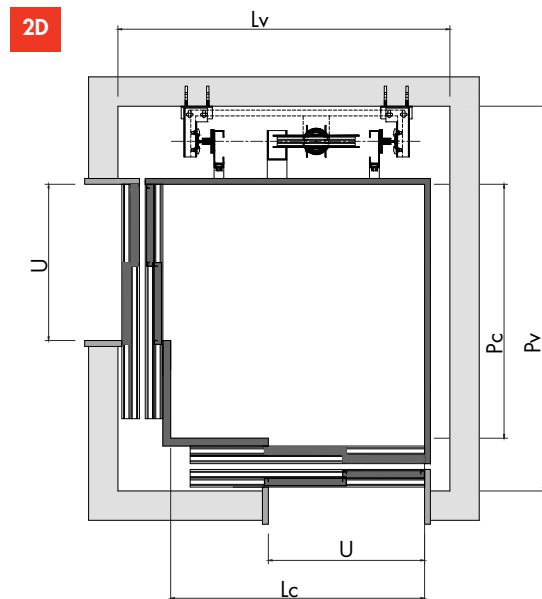

PORTE AUTOMATICHE TELESCOPICHE / AUTOMATIC TELESCOPIC DOORS

NOTA:

le quote riportate nelle tabelle rispettano le normative italiane L13/89 e DM 236/89 e comunitarie 81-20/50 e 81-70. Per qualunque altra esigenza rivolgersi ai nostri uffici, saremo lieti di soddisfare qualsiasi vostra richiesta

NOTE:

The sizes in the charts comply with the Italian law L13/89 and DM 236/89, EU law 81-20/50 and 81-70. Do not hesitate to contact our office for further information. We are certainly pleased to meet your requirements.

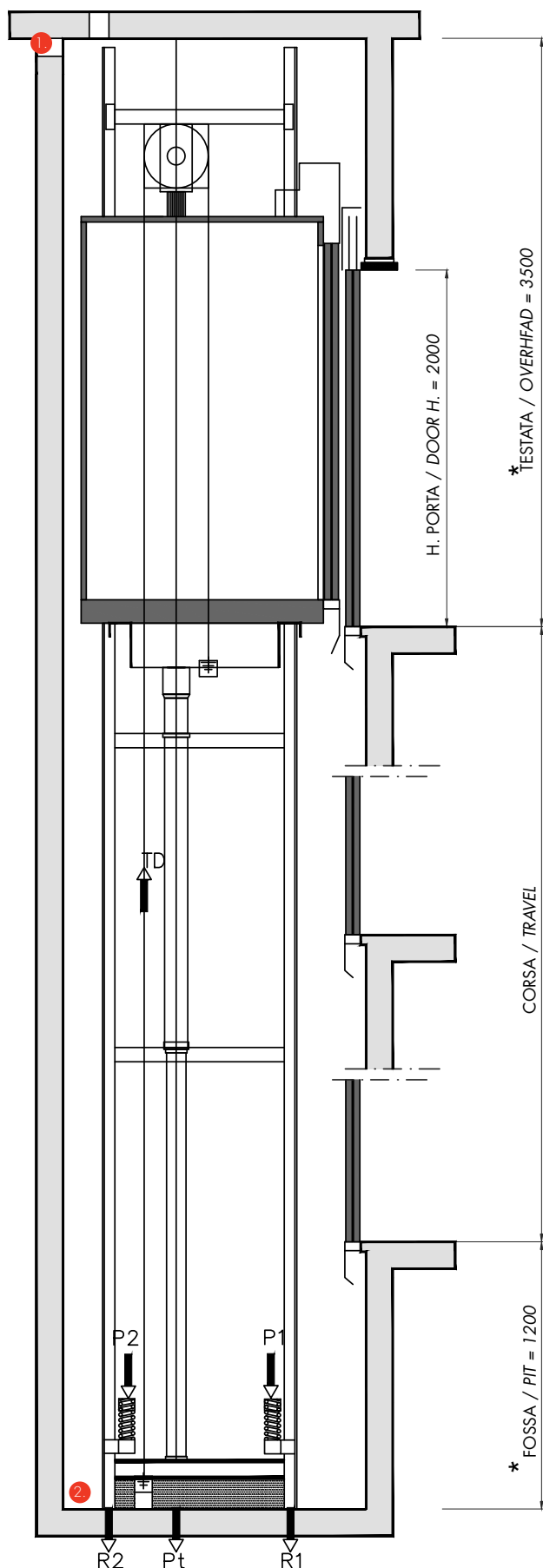

EDIFICI RESIDENZIALI DI NUOVA COSTRUZIONE / NEW RESIDENTIAL

Impianto Installation	Portata Kg Load Kg	Persone People	Dimensione cabina (mm) Car Sizes (mm)		Porte (mm) Doors (mm)	Dimensioni Vano Shaft sizes (mm)	
			Lc	Pc	U	Lv	Pv
1T	480	6	950	1300	800	1500	1700
1C	480	6	950	1300	800	1700	1600
2T	480	6	950	1300	800	1500	1780
2C	480	6	950	1300	800	1700	1680
2D*	700	9	1300	1300	800	1950	1700

*Per ascensore Gearless prevedere larghezza utile vano > 50 mm
*For Gearless elevator plan a shaft width > 50 mm

LE DIMENSIONI DELLA FOSSA E DELLA TESTATA POTREBBERO VARIARE A SECONDA DEL TIPO DI IMPIANTO. PER ULTERIORI INFORMAZIONI CONTATTARE IL NOSTRO UFFICIO TECNICO.

*PIT AND OVERHEAD DIMENSIONS MAY CHANGE ACCORDING TO THE TYPE OF ELEVATOR.

EDIFICI RESIDENZIALI PREESISTENTI / PREEXISTING RESIDENTIAL

Impianto Installation	Portata Kg Load Kg	Persone People	Dimensione cabina (mm) Car Sizes (mm)		Porte (mm) Doors (mm)	Dimensioni Vano Shaft sizes (mm)	
			Lc	Pc	U	Lv	Pv
1T	400	5	850	1200	750	1300	1550
1C	400	5	850	1200	750	1600	1500
2T	400	5	850	1200	750	1300	1680
2C	400	5	850	1200	750	1600	1580
2D*	600	7	1200	1200	750	1800	1600

Per ascensore Gearless prevedere larghezza utile vano > 50 mm
For Gearless elevator plan a shaft width > 50 mm

LE DIMENSIONI DELLA FOSSA E DELLA TESTATA POTREBBERO VARIARE A SECONDA DEL TIPO DI IMPIANTO. PER ULTERIORI INFORMAZIONI CONTATTARE IL NOSTRO UFFICIO TECNICO.

*PIT AND OVERHEAD DIMENSIONS MAY CHANGE ACCORDING TO THE TYPE OF ELEVATOR.

EDIFICI NON RESIDENZIALI / NON-RESIDENTIAL BUILDING

Impianto Installation	Portata Kg Load Kg	Persone People	Dimensione cabina (mm) Car Sizes (mm)		Porte (mm) Doors (mm)	Dimensioni Vano Shaft sizes (mm)	
			Lc	Pc	U	Lv	Pv
1T	630	8	1100	1400	900	1600	1800
1C	630	8	1100	1400	900	1900	1700
2T	630	8	1100	1400	900	1600	1880
2C	630	8	1100	1400	900	1900	1780
2D*	800	10	1400	1400	900	2150	1800

*Per ascensore Gearless prevedere larghezza utile vano > 50 mm
*For Gearless elevator plan a shaft width > 50 mm

LE DIMENSIONI DELLA FOSSA E DELLA TESTATA POTREBBERO VARIARE A SECONDA DEL TIPO DI IMPIANTO. PER ULTERIORI INFORMAZIONI CONTATTARE IL NOSTRO UFFICIO TECNICO.

*PIT AND OVERHEAD DIMENSIONS MAY CHANGE ACCORDING TO THE TYPE OF ELEVATOR.

1. Alla sommità del vano corsa prevedere apertura per aerazione regolamentare pari al 1% della superficie in pianta da portare verso l'esterno dell'edificio. Per impianti con prescrizione incendi, prevedere tale apertura pari al 3% della superficie in pianta del vano con un minimo di 0,20 mq.
At the top of the shaft, plan a regulatory ventilation opening equal to 1% of the surface to bring outside the building; For fire elevator plan this opening equal to 3% of the shaft surface with a minimum of 0,20 mq.
2. Prevedere perfetta impermeabilizzazione della fossa all'interno del vano
Provide perfect waterproofing of the pit.

ARMADIO ASCENSORE STANDARD FINO A PORTATA 630 KG
STANDARD ELEVATOR CABINET UP TO 630 KG

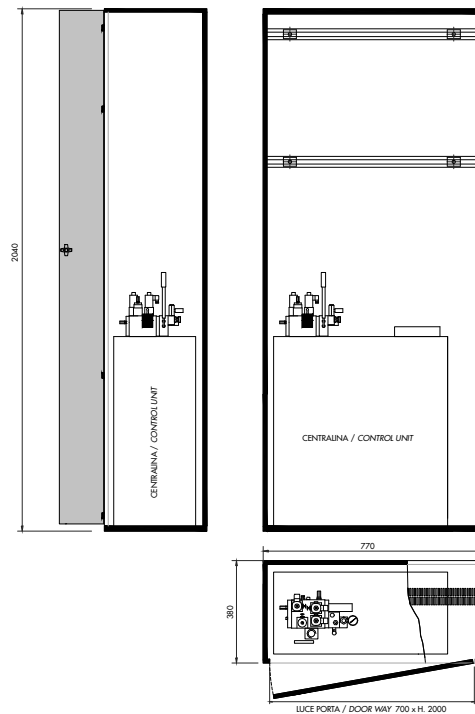

IL LOCALE DOVE VERRÀ INSTALLATO L'ARMADIO DOVRÀ ESSERE CONVENIENTEMENTE VENTILATO.
THE CABINET MUST BE INSTALLED IN A PROPERLY AIRED PLACE

ARMADIO ASCENSORE GEARLESS SU STIPITE / CABINET ON JAMB
FOR GEARLESS ELEVATOR

ARMADIO ASCENSORE GEARLESS STANDARD / STANDARD
CABINET FOR GEARLESS ELEVATOR

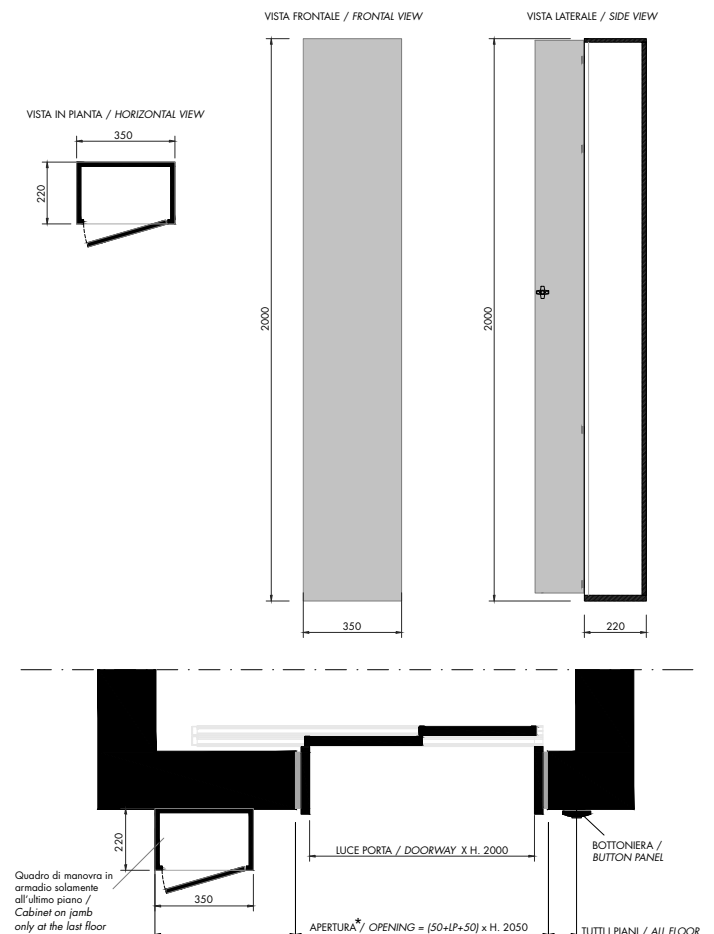
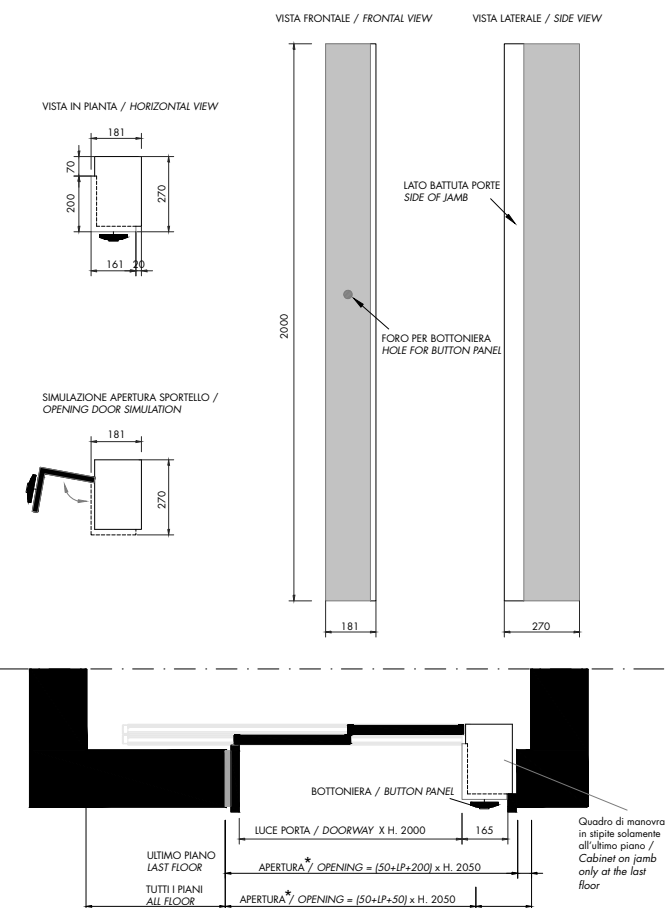

* muratura da prevedere nel caso di riquadratura porta in marmo; rivolgersi ai nostri uffici per altre tipologie di riquadrature - masonry to be provided in case of a marble door frame; contact our offices for other types of frames